

Ardes

(IT) ISTRUZIONI PER L'USO
(EN) INSTRUCTIONS FOR USE
(FR) MODE D'EMPLOI
(DE) BEDIENUNGSANLEITUNG
(ES) FOLLETO DE INSTRUCCIONES
(PT) INSTRUÇÕES DE UTILIZAÇÃO

ARGRILL02

(IT) PIASTRA ELETTRICA
(EN) ELECTRIC GRIDDLE
(FR) PLANCHA ÉLECTRIQUE
(DE) ELEKTRO-GRILLPLATTE
(ES) PLANCHA ELÉCTRICA
(PT) PLACA ELÉTRICA

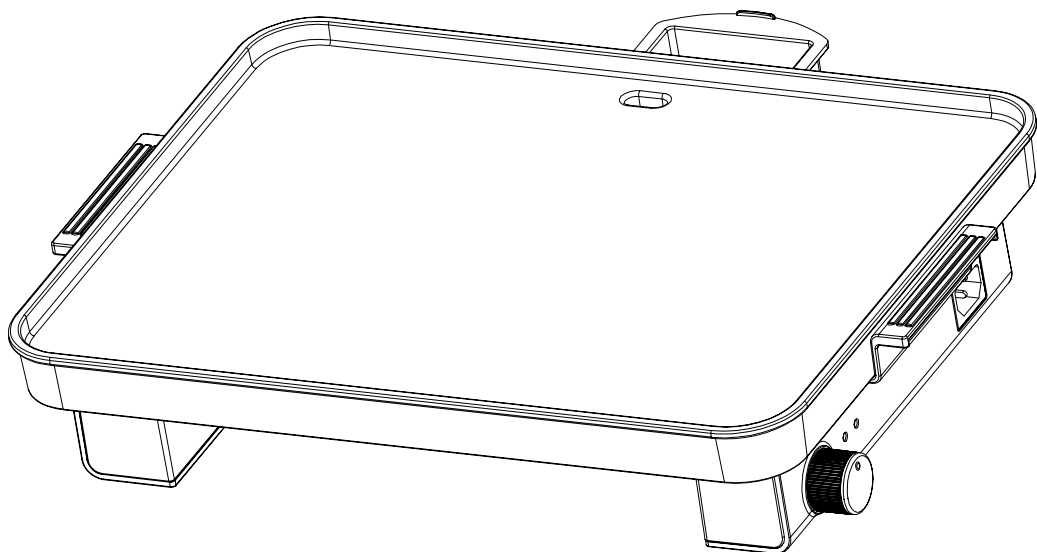

Fig. A

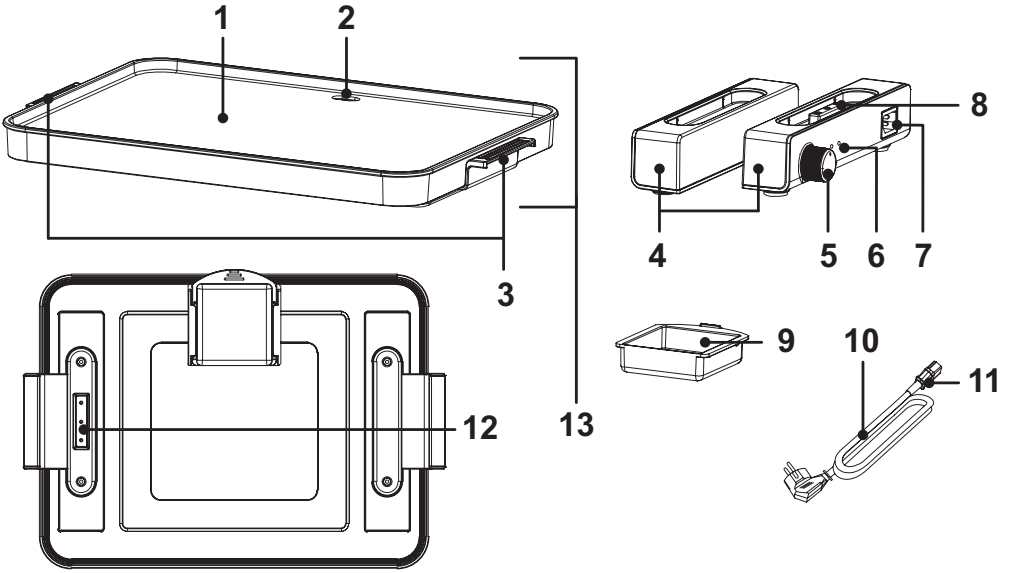
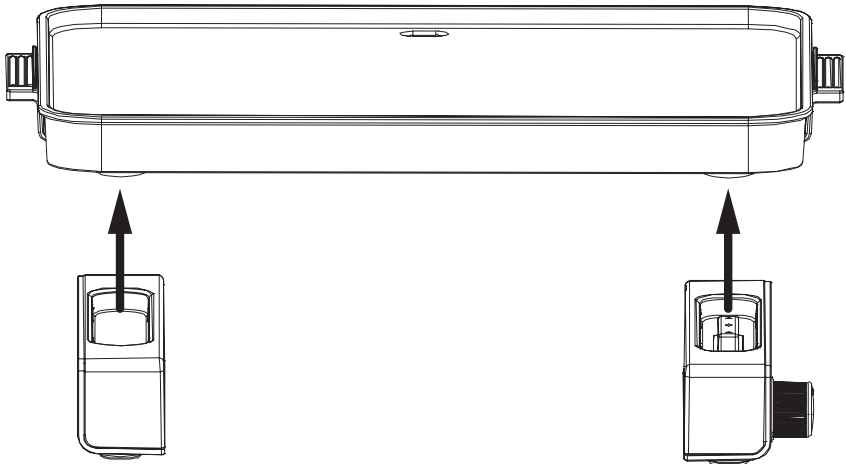

Fig. B



Attenzione : leggere attentamente le avvertenze contenute nel seguente libretto in quanto forniscono importanti indicazioni riguardanti la sicurezza di installazione, d'uso e di manutenzione.

Istruzioni importanti da conservare per ulteriori consultazioni.

- Questo apparecchio può essere utilizzato da bambini dagli 8 anni in su e da persone con ridotte capacità fisiche, sensoriali o mentali o con mancanza di esperienza o conoscenza se a loro è stata assicurata un'adeguata sorveglianza oppure se hanno ricevuto istruzioni circa l'uso in sicurezza dell'apparecchio e hanno compreso i pericoli correlati. I bambini non devono giocare con l'apparecchio. Le operazioni di pulizia e di manutenzione non devono essere effettuate da bambini a meno che non abbiano più di 8 anni e siano sorvegliati.

- Mantenere l'apparecchio e il suo cavo fuori dalla portata dei bambini con meno di 8 anni.

- L'apparecchio non deve essere fatto funzionare per mezzo di un temporizzatore esterno o con un sistema di comando a distanza separato.



Le superfici sono soggette a diventare calde durante l'uso.

- Per la pulizia dell'apparecchio, fare riferimento al paragrafo PULIZIA E MANUTENZIONE.

- Se il cavo di alimentazione dovesse essere danneggiato, deve essere sostituito solamente presso i centri di assistenza autorizzati dal costruttore in modo da prevenire ogni rischio.

- Durante l'uso tenere l'apparecchio su di una superficie piana e stabile. Lasciare libero lo spazio attorno a tutte le altre superfici dell'apparecchio e non sovrapporre oggetti. Non appoggiare l'apparecchio su superfici inadatte e non

resistenti al calore.

- Tenere il cavo lontano da fonti di calore.

- Non alimentare l'apparecchio se i supporti (4) non sono montati correttamente.

- **ATTENZIONE:** rimuovere il cavo di alimentazione (10) e i supporti (4) prima di lavare il corpo principale (13). Il corpo principale (13) e la spina di connettore del corpo principale (12) devono essere asciugati prima di rimontare i supporti (4).

- **ATTENZIONE:** l'unità principale (13) può funzionare esclusivamente con i supporti (4) forniti in dotazione; se i supporti dovessero essere danneggiati, essi devono essere sostituiti dallo stesso tipo di supporti disponibili presso un centro di assistenza autorizzato dal costruttore.

- L'apparecchio è stato costruito e concepito per funzionare in ambienti domestici come piastra elettrica per alimenti secondo quanto indicato nelle istruzioni; ogni altro uso è da considerarsi improprio e quindi pericoloso.

Conservare la garanzia, lo scontrino fiscale e il libretto istruzioni per ogni ulteriore consultazione.

Dopo aver tolto l'imballaggio assicurarsi dell'integrità dell'apparecchio e in caso di visibili danneggiamenti non utilizzarlo e rivolgersi a personale professionalmente qualificato.

Non lasciare parti dell'imballo alla portata dei bambini per evitare il pericolo di soffocamento.

Prima di collegare l'apparecchio, assicurarsi che la tensione presente nella presa di corrente, corrisponda a quella indicata nei dati di targa.

La sicurezza elettrica di questo apparecchio è assicurata solamente quando lo stesso è collegato ad un efficace impianto di messa a terra.

Nel caso in cui la spina e la presa non siano compatibili, far sostituire la presa con un tipo adatto da personale professionalmente qualificato.

Non utilizzare adattatori o prolunghe che non siano rispondenti alle vigenti normative di sicurezza o che superino i limiti delle portate in valore della corrente.

Staccare l'apparecchio dalla rete di alimentazione quando non è utilizzato e assicurarsi che sia spento.

Non tirare il cavo di alimentazione o l'apparecchio stesso per staccare la spina dalla presa di corrente.

L'uso di un qualsiasi apparecchio elettrico comporta l'osservanza di alcune regole fondamentali, in particolare:

- Non toccare l'apparecchio con mani bagnate o umide.

- Non utilizzare l'apparecchio a piedi nudi.

- Non lasciare l'apparecchio esposto ad agenti atmosferici (pioggia, sole).

- Non sottoporlo ad urti.

Nel caso vi sia un guasto o un funzionamento anomalo dell'apparecchio staccare immediatamente la spina, non manometterlo e rivolgersi ad un centro assistenza autorizzato.

Nel qualcaso si decida di non utilizzare più questo tipo di apparecchio, è opportuno renderlo inoperante, tagliando il cavo di alimentazione, ovviamente dopo averlo disinserito dalla presa di corrente.

L'apparecchio è stato costruito e concepito per funzionare in ambienti domestici secondo quanto indicato nelle istruzioni ; pertanto ogni altro uso è da considerarsi improprio e quindi pericoloso.

Non usare l'apparecchio all'aperto.

Per motivi di sicurezza l'apparecchio non può essere smontato.

Durante l'uso tenere l'apparecchio su di una superficie piana e stabile.

Non appoggiare l'apparecchio su superfici inadatte e non resistenti al calore.

Per evitare contatti accidentali con parti calde da parte dei bambini, utilizzare l'apparecchio su piani di appoggio alti almeno 85 cm. dal suolo.

Lasciare libero lo spazio attorno a tutte le altre superfici dell'apparecchio e non sovrapporre oggetti.

Tenere il cavo lontano da fonti di calore.

Non posizionare l'apparecchio sopra o sotto ad altri forni, forni a microonde o vicino a fornelli a gas.
Non movimentare l'apparecchio quando funziona, quando è caldo e quando è collegato all'alimentazione.

Informazioni tecniche

IT

Vedere figura A a pagina 2

1. Piastra
2. Foro per la raccolta dei liquidi
3. Maniglie
4. Supporti
5. Selettore di funzione:
 - Apparecchio spento
 - 🔥 Potenza minima
 - 🔥🔥 Potenza massima
6. Spie di funzionamento
7. Spina di connettore del supporto
8. Presa di connettore del supporto
9. Vaschetta per la raccolta dei liquidi
10. Cavo
11. Connettore del cavo
12. Spina di connettore del corpo principale
13. Corpo principale

Dati tecnici : vedere etichetta sull'apparecchio

Istruzioni d'uso

IT

Montaggio

Assemblate i supporti (4) sul corpo principale (13) come indicato in figura B a pag. 2. Il supporto con la presa di connettore (8) deve essere montato sulla spina di connettore del corpo principale (12).

Inserire la vaschetta (9). Inserire il connettore del cavo (11) nella presa di connettore del supporto (7).

Indicazioni per il primo utilizzo

Prima di utilizzare l'apparecchio per la prima volta, rimuovere tutti gli elementi dell'imballaggio e far funzionare l'apparecchio vuoto per circa 5 minuti alla massima temperatura in locale ben aerato per eliminare odori e fumi dovuti ad eventuali residui di lavorazione sulle parti interne dell'apparecchio.

Disinserire la spina dalla presa di corrente e lasciare raffreddare l'apparecchio.

Nota: quando si utilizza questo apparecchio per la prima volta, si potrebbe notare del fumo. Questo è normale a causa del riscaldamento iniziale dei componenti interni.

Prima di utilizzare l'apparecchio per la prima volta pulirlo come indicato nel paragrafo "PULIZIA E MANUTENZIONE".

Contatto con alimenti

Solo queste parti sono previste per il contatto con alimenti, nelle condizioni indicate:

Parti previste per il contatto con alimenti	Tipi di alimenti	Temperatura massima	Tempo massimo di contatto
Piastra	tutti	240°C	60 min

- Queste parti possono essere utilizzate solo con questo apparecchio. Non utilizzare le parti in forma distinta per altre applicazioni.

UTILIZZO

Posizionare la vaschetta per il recupero dei liquidi (9) nella sua sede, sotto il foro per la raccolta dei liquidi (2).

Spalmare leggermente la piastra di cottura con un po' di burro o olio da cucina.

Collegare la spina del cavo (10) alla presa di corrente.

Regolare il selettore di funzione (5) nella posizione desiderata a seconda del tipo di alimento e del livello di cottura preferito. La spia della funzione selezionata si accende.

Il tempo di cottura varia in base agli alimenti, alla temperatura impostata ed ai gusti personali.

NOTA: sorvegliare sempre l'apparecchio quando è in funzione.

NOTA: le superfici sono soggette a diventare calde durante l'uso; fare particolare attenzione a non toccare la piastra di cottura per evitare scottature.

Dopo l'uso, posizionare il selettore di funzione su ●, scollegare l'apparecchio dalla presa di corrente ed attendere che si raffreddi.

Pulire l'apparecchio come indicato nel paragrafo PULIZIA E MANUTENZIONE.

Pulizia e manutenzione

IT

Disinserire la spina dalla presa di corrente prima di effettuare qualsiasi operazione di pulizia e manutenzione.

Pulire l'apparecchio solamente quando è freddo.

Vaschetta per la raccolta dei liquidi (9)

Rimuovere la vaschetta di recupero dei liquidi (9) dal corpo principale (13).

Lavare la vaschetta (9) con acqua e un detersivo per stoviglie per lavaggio a mano. **NON LAVARE IN LAVASTOVIGLIE.**

Supporti (4)

Rimuovere i supporti (4) dal corpo principale (13).

La pulizia dei supporti (4) deve essere effettuata con un panno morbido e leggermente umido.

Non utilizzare sostanze, liquidi o panni eccessivamente bagnati, perché eventuali infiltrazioni potrebbero danneggiare l'apparecchio irrimediabilmente.

NON IMMERGERE I SUPPORTI (4) IL CAVO (10) IN ACQUA

Pulizia del corpo principale (13)

Rimuovere i residui alimentari dalla piastra e rimuovere la vaschetta di recupero liquidi.

Rimuovere i supporti (4) dal corpo principale (13).

NON IMMERGERE I SUPPORTI (4) IL CAVO (10) IN ACQUA

Il corpo principale (13) può essere lavato con acqua e un detersivo per stoviglie per lavaggio a mano; non utilizzare pagliette o altri mezzi abrasivi che potrebbero danneggiare il rivestimento antiaderente. **NON LAVARE IN LAVASTOVIGLIE.**

Il corpo principale (13) e la spina di connettore del corpo principale (12) devono essere completamente asciutti prima di rimontare i supporti (4).

SMALTIMENTO

IT

IMBALLAGGIO

Per rispettare l'ambiente, il materiale dell'imballaggio deve essere buttato correttamente rispettando la raccolta differenziata.

Verifica le disposizioni del tuo comune.



Informazione agli utenti: ai sensi dell'art. 26 del Decreto Legislativo 14 marzo 2014, n. 49 "Attuazione della direttiva 2012/19/UE sui rifiuti di apparecchiature elettriche ed elettroniche (RAEE)".

Il simbolo del cassonetto barrato riportato sull'apparecchiatura o sulla sua confezione indica che il prodotto alla fine della propria vita utile deve essere raccolto separatamente dagli altri rifiuti. L'utente dovrà pertanto, conferire l'apparecchiatura giunta a fine vita agli idonei centri comunali di raccolta differenziata dei rifiuti elettrotecnici ed elettronici. In alternativa alla gestione autonoma è possibile consegnare l'apparecchiatura che si desidera smaltire al rivenditore, al momento dell'acquisto di una nuova apparecchiatura di tipo equivalente. Presso i rivenditori di prodotti elettronici con superficie di vendita di almeno 400 m² è inoltre possibile consegnare gratuitamente, senza obbligo di acquisto, i prodotti elettronici da smaltire con dimensioni inferiori a 25 cm. L'adeguata raccolta differenziata per l'avvio successivo dell'apparecchiatura dismessa al riciclaggio, al trattamento e allo smaltimento ambientalmente compatibile contribuisce ad evitare possibili effetti negativi sull'ambiente e sulla salute e favorisce il reimpiego e/o riciclo dei materiali di cui è composta l'apparecchiatura.

GARANZIA

IT

Condizioni

La garanzia ha validità 24 mesi dalla data d'acquisto.

La presente garanzia è valida solo se viene correttamente compilata ed accompagnata dallo scontrino fiscale che ne prova la data di acquisto.

L'apparecchio deve essere consegnato esclusivamente presso un nostro Centro Assistenza autorizzato.

Per garanzia si intende la sostituzione o la riparazione dei componenti dell'apparecchio che risultano difettosi all'origine per vizi di fabbricazione.

Viene comunque garantita l'assistenza (a pagamento) anche a prodotti fuori garanzia.

Il consumatore è titolare dei diritti applicabili dalla legislazione nazionale disciplinante la vendita dei beni di consumo; questa garanzia lascia inpregiudicati tali diritti.

La Casa costruttrice declina ogni responsabilità per eventuali danni a persone, animali o cose, conseguenti ad uso improprio dell'apparecchio e alla mancata osservanza delle prescrizioni indicate nell'apposito libretto istruzioni.

Limitazioni

Ogni diritto di garanzia e ogni nostra responsabilità decadono se l'apparecchio è stato:

- Manomesso da parte di personale non autorizzato.

- Impiegato, conservato o trasportato in modo improprio.

Sono comunque escluse dalla garanzia le perdite di prestazioni estetiche o tali da non compromettere la sostanza delle funzioni.

Se nonostante la cura nella selezione dei materiali e l'impegno nella realizzazione del prodotto che Lei ha appena acquistato si dovessero riscontrare dei difetti, o qualora avesse bisogno di informazioni, Vi consigliamo di telefonare al rivenditore di zona.

Attention : read this booklet carefully it contains important instructions for a safe installation, use and maintenance.

Important instructions to be kept for future reference.

- This unit can be used by children aged 8 and above and individuals with reduced physical, sensory or mental capacity, or lack of experience or knowledge, if they are provided with adequate supervision or have received instructions regarding the use of safety equipment and that they understand the risks related.
- Children must not play with the unit. Cleaning and user maintenance shall not be made by children unless they are older than 8 and supervised.
- Keep the equipment and its cable out of reach of children younger than 8 years of age.
- The appliance must never be operated by means of an external timer or with a separate remote control system.



The surfaces are subject to heating up during use.

- To clean the appliance, refer to the CLEANING AND MAINTENANCE chapter.
- If the power cable is damaged, it must be only be replaced at service centres authorised by the manufacturer in order to prevent any risks.
- During use, keep the appliance on a flat and stable surface. Leave space around all other surfaces of the appliance and do not cover with other objects. Do not rest the appliance on unsuitable surfaces or on surfaces that are not heat-resistant.
- Keep the cable away from heat sources.
- Do not power the appliance if the supports (4) are not assembled correctly.
- ATTENTION: remove the power cord (10) and supports

(4) before washing the main body (13). The main body (13) and main body connector pin (12) must be dry before refitting the supports (4).

- **ATTENTION:** the main unit (13) can only work with the supports (4) supplied; if the supports are damaged, they must be replaced with the same type of supports available from an assistance centre authorised by the manufacturer.

- The appliance was built and designed to function in domestic environments as an electric food griddle, as indicated in the instructions; any other use is to be considered improper and therefore dangerous.

After removing the packaging, check the appliance for any signs of damage. In case of visible damage, do not use it and contact a qualified technician.

Do not leave parts of the packaging within the reach of children to avoid the danger of suffocation.

This appliance is not a children's toy: it is an electrical device and must be treated with the necessary caution.

Before connecting the appliance, make sure that the power supply voltage matches the indication on the data plate.

Electrical safety of this appliance is assured only if it has been connected to an effective earthing system.

If the plug and socket are not compatible, the socket has to be replaced with a suitable type by skilled persons.

Do not use adapters or extension cables which do not meet current safety standards or that exceed the current carrying capacity limits.

Unplug the appliance from the mains when not in use.

Do not tug on the power cable or on the appliance itself to remove the plug from the socket.

The use of any electrical appliance requires that a number of basic rules are observed, namely:

- Never touch the appliance with wet or humid hands.

- Do not use the appliance when barefoot.

- Do not leave the appliance exposed to weathering (rain, sunlight).

- Do not subject it to rough handling.

In case of failure, disconnect it at once. Do not attempt to repair it, but take it to a service centre approved by the manufacturer.

If you decide you do not want to use this appliance any longer, disable it by cutting the power cable of course, after disconnecting it from the socket.

In case of a breakdown or malfunctioning of the appliance, disconnect it at once. Do not attempt to repair it, but take it to a service centre approved by the manufacturer.

The appliance was created and designed for use in domestic environments as indicated in the instructions. Any other use is therefore considered improper and thus dangerous.

Do not use the appliance out of doors.

For safety reasons, the appliance should never be opened.

During use, rest the appliance on a flat surface.

To prevent children from accidentally touching hot components, use the appliance on surfaces that are at least 85 cm high.

Leave space around all other surfaces of the appliance and do not cover with other objects.

Do not place the cord near sources of heat.

Do not place the appliance above or below other ovens, microwave ovens or close to gas stoves.

See figure on page 2

- | | |
|--|---|
| <ol style="list-style-type: none"> 1. Griddle 2. Liquid collection hole 3. Handles 4. Supports 5. Function selector: <ul style="list-style-type: none"> ● Equipment off  Minimum power  Maximum power | <ol style="list-style-type: none"> 6. Operation lights 7. Support connector pin 8. Support connector socket 9. Liquid collection tray 10. Cable 11. Cable connector 12. Main body connector pin 13. Main body |
|--|---|

Technical data indicated on the appliance.

Instructions for use

Assembly

Assemble the supports (4) on the main body (13) as indicated in figure B on page 2. The support with the connector socket (8) must be assembled on the connector pin of the main body (12). Insert the tray (9). Insert the cable connector (11) into the connector socket of the support (7).

Instructions for first use

Before using the appliance for the first time, remove all the packaging elements and operate the appliance empty for approximately 5 minutes at maximum temperature in a well-ventilated room to eliminate odours and fumes due to any processing residues on the internal parts of the appliance.

Remove the plug from the power outlet and let the device cool down.

NB: when the device is used for the first time, some smoke may be visible. This is normal due to the initial heating of the internal components.

Before using the appliance for the first time clean it according to the indications in the "CLEANING AND MAINTENANCE" paragraph.

Contact with food

Only these parts are intended for contact with food, under the conditions indicated:

Parts intended for contact with food	Types of food	Maximum temperature	Maximum time of contact
Plate	all	240°C	60 min

- These parts can only be used with this appliance. Do not use the parts separately for other applications.

USE

Place the liquid recovery tray (9) in its seat, under the liquid collection hole (2).

Lightly coat the cooking griddle with a little butter or cooking oil.

Connect the cable plug (10) to the power outlet.

Adjust the function selector (5) to the desired position depending on the type of food and preferred cooking level.

The light of the selected function turns on.

The cooking time varies depending on the food, temperature setting and personal taste.

NOTE: Always supervise the appliance when it is in operation.

NOTE: the surfaces may become hot during use; take particular care not to touch the cooking griddle to avoid burns.

After use, set the function selector to ●, unplug the appliance from the power outlet and wait for it to cool.

Clean the device as indicated in the CLEANING AND MAINTENANCE section.

Cleaning and maintenance

Disconnect the plug from the power outlet before performing any cleaning and maintenance operation.

Only clean the device when it is cold.

Liquid collection tray (9)

Remove the liquid recovery tray (9) from the main body (13).

Wash the tray (9) with water and a hand-wash dish detergent. **DO NOT WASH IN A DISHWASHER.**

Supports (4)

Remove the supports (4) from the main body (13).

Cleaning of the supports (4) must be performed with a soft and slightly damp cloth.

Do not use overly wet substances, liquids or cloths, because any infiltration could damage the unit irreparably.

DO NOT IMMERSE THE SUPPORTS (4) OR THE CABLE (10) IN WATER

Cleaning the main body (13)

Remove food residues from the griddle and then the liquid recovery tray.

Remove the supports (4) from the main body (13).

DO NOT IMMERSE THE SUPPORTS (4) OR THE CABLE (10) IN WATER

The main body (13) can be washed with water and hand-wash dish detergent; do not use scourers or other abrasive means which could damage the non-stick coating. DO NOT WASH IN A DISHWASHER.

The main body (13) and main body connector pin (12) must be completely dry before refitting the supports (4).

DISPOSAL

EN

PACKAGING

In order to respect the environment, packaging material must be disposed of properly in accordance with separate collection.

Check local regulations.



USER INFORMATION

“Implementation of Directive 2012/19/EU on Waste Electrical and Electronic Equipment (WEEE)”, pertaining to reduced use of hazardous substances in electrical and electronic equipment, as well as to waste disposal”.

The symbol of the crossed-out wheellie bin on the equipment or on its packaging indicates that the product must be disposed of separately from other waste at the end of its service life.

The user must therefore take the dismissed equipment to suitable separate collection centres for electrical and electronic waste.

For more details, please contact the appropriate local authority.

Suitable segregated collection of the equipment for subsequent recycling, treatment or environmentally-friendly disposal helps prevent damage to the environment and to human health, and encourages the re-use and/or recycling of the materials that make up the equipment.

Abusive disposal of the product by the user shall result in the application of administrative fines in accordance with the laws in force.

WARRANTY

EN

Conditions

The warranty is valid for 24 months from the date of purchase.

This warranty is valid only if it is correctly filled in and accompanied by the tax receipt proving the date of purchase.

The appliance must be delivered exclusively to our authorised Service Centre.

By warranty we mean the replacement or repair of appliance components that are faulty from the start due to manufacturing defects.

However, assistance (for a fee) is also guaranteed for products out of warranty.

The consumer is the owner of the rights applicable by the national legislation governing the sale of consumer goods; this warranty is without prejudice to those rights.

The manufacturer declines all responsibility for any damage to people, animals or things resulting from improper use of the appliance and failure to comply with the instructions indicated in the appropriate instruction booklet.

Limitations

All warranty rights and all our responsibilities expire if the device has been:

- Tampered with by unauthorised personnel.
- Used, stored or transported in an inappropriate way.

In any case, loss of performance related to the aesthetics of the product or similar that does not compromise the essence of the functions is excluded from the warranty.

If, despite the careful selection of materials and our commitment to making the product you have just purchased, you find any defects, or if you need information, we recommend that you call your local dealer.

Attention : lire soigneusement les avertissements contenus dans le mode d'emploi qui fournit des indications importantes concernant la sécurité de l'installation, d'usage et d'entretien.

Instructions importantes à conserver pour tout autre consultation.

- Cet appareil peut être utilisé par les enfants de plus de 8 ans et par les personnes aux capacités physiques, sensorielles ou mentales réduites ou n'ayant pas suffisamment d'expérience ou de connaissance à condition que ces derniers soient surveillés ou bien qu'ils aient reçus des instructions sur l'utilisation en toute sécurité de l'appareil qu'ils aient compris les dangers liés à l'utilisation de l'appareil. Les enfants ne doivent pas jouer avec l'appareil. Les opérations de nettoyage et d'entretien ne doivent pas être effectuées par des enfants de moins de 8 ans sans surveillance.

- Maintenir l'appareil et le câble hors de la portée des enfants de moins de 8 ans.

- L'appareil ne doit être mis en fonction ni avec un temporisateur extérieur ni avec un système de commande à distance séparé.



Les surfaces peuvent devenir très chaudes pendant l'utilisation.

- Pour le nettoyage de l'appareil, se référer au paragraphe NETTOYAGE ET ENTRETIEN.

- Si le câble d'alimentation devait être endommagé, il faut le remplacer uniquement auprès des centres d'assistance autorisés par le constructeur, afin de prévenir chaque risque.

- Maintenez l'appareil sur une surface plane et stable pendant son utilisation. Laisser libre l'espace autour de toutes les autres surfaces de l'appareil et ne pas

superposer d'objets. Ne placez pas cet appareil sur des surfaces inadaptées et non résistantes à la chaleur.

- Maintenez le cordon électrique à l'écart des sources de chaleur.

- Ne mettez pas l'appareil sous tension si ses supports (4) ne sont pas montés correctement.

- ATTENTION : retirez le cordon d'alimentation (10) et les supports (4) avant de procéder au nettoyage du corps principal (13). Le corps principal (13) et la fiche du connecteur du corps principal (12) doivent être secs avant de remonter les supports (4).

- ATTENTION : L'unité principale (13) ne peut être utilisée qu'avec les supports (4) fournis ; si les supports sont abîmés, il faut les remplacer par des supports du même type disponibles auprès d'un centre d'assistance agréé par le fabricant.

- L'appareil a été construit et conçu pour fonctionner en milieu domestique comme plancha électrique pour la cuisson d'aliments, conformément aux instructions ; toute autre utilisation doit être considérée comme impropre et, par conséquent, dangereuse.

Conservez la garantie, le ticket de caisse et le mode d'emploi pour tout autre consultation.

Après le déballage, vérifiez l'intégrité de l'appareil. En cas de dommage, n'utilisez pas l'appareil et appelez subitement le personnel qualifié.

Ne laissez pas les parties de l'emballage à la portée des enfants pour éviter le risque de suffocation.

Avant de brancher l'appareil, vérifiez si la tension de la prise de courant correspond à celle qui est indiquée sur la plaque.

La sécurité électrique de cet appareil n'est assurée que s'il est branché à une installation de mise à la terre efficace. Si la fiche et la prise ne sont pas compatibles, faites remplacer la prise avec un type adéquat par un personnel qualifié. N'utilisez pas adaptateurs ou rallonges non conformes aux normes de sécurité ou qui dépassent les limites des débits en valeur du courant.

Il est conseillé de dérouler complètement le câble d'alimentation dans toute sa longueur, en évitant ainsi des éventuelles surchauffes.

Débranchez l'appareil du secteur si vous ne l'utilisez.

Ne tirez pas le câble d'alimentation ou l'appareil pour extraire la fiche de la prise de courant.

L'utilisation de tout les appareils électriques demande le respect de quelques règles fondamentales, en particulier:

- Ne pas toucher l'appareil avec les mains mouillées ou humides.

- Ne pas utiliser l'appareil pieds-nus.

- Ne pas soumettre l'appareil aux agents atmosphériques (pluie, soleil).

- Éviter tout type de choc.

Dans le cas de défaut ou de mauvais fonctionnement, débranchez immédiatement l'appareil qui risque d'être endommagé davantage, et adressez-vous au Service Après-Vente autorisé.

Si vous décidez de ne pas utiliser l'appareil, il est nécessaire de le rendre inopérant en coupant le câble d'alimentation après l'avoir débranché.

L'appareil a été conçu et réalisé pour fonctionner dans des environnements domestiques et conformément aux instructions fournies. Par conséquent, toute autre utilisation doit être considérée comme incorrecte et donc dangereuse.

Pour des raisons de sécurité, n'ouvrez pas l'appareil.

Pendant l'utilisation, l'appareil doit être appuyé sur une surface plate.

Pour empêcher aux enfants de toucher accidentellement les composants chauds, utilisez l'appareil sur des surfaces qui sont hauts au moins 85 cm.

Laisser libre l'espace autour de toutes les autres surfaces de l'appareil et ne pas superposer d'objets.

Maintenir le câble à distance de toute source de chaleur.



Ne pas poser l'appareil au-dessus ou en dessous d'autres fours, de fours à micro-ondes ou près de cuisinières à gaz.

Ne pas déplacer l'appareil durant son fonctionnement, lorsqu'il est chaud et lorsqu'il est raccordé à l'alimentation.

Informations techniques

FR

Voir figure en page 2

1. Plaque
2. Trou pour la collecte des liquides
3. Poignées
4. Supports
5. Sélecteur de fonction :
 - Appareil éteint
 -  Puissance minimum
 -  Puissance maximum
6. Voyants de marche
7. Fiche du connecteur du support
8. Prise du connecteur du support
9. Bac de collecte des liquides
10. Cordon électrique
11. Connecteur du cordon
12. Fiche du connecteur du corps principal
13. Corps principal

Dates techniques indiqués sur l'appareil.

Mode d'Emploi

FR

Assemblage

Assemblez les supports (4) sur le corps principal (13) tel que cela est indiqué sur la figure B de la p. 2. Le support avec la prise du connecteur (8) doit être assemblé sur la fiche du connecteur du corps principal (12).

Placez le bac de collecte (9) dans son logement. Insérez le connecteur du cordon (11) dans la prise du connecteur du support (7).

Recommandations pour la première utilisation

Avant d'utiliser l'appareil pour la première fois, retirez tous les éléments d'emballage et faites fonctionner l'appareil vide pendant environ 5 minutes à la température maximale dans une pièce bien ventilée afin d'éliminer les odeurs et les fumées causées par d'éventuels résidus sur les parties internes de l'appareil.

Débranchez la fiche de la prise secteur et laissez refroidir l'appareil.

Remarque : lors de la première utilisation de cet appareil, vous remarquerez peut-être de la fumée. Ceci est normal en raison du chauffage initial des composants internes.

Avant d'utiliser l'appareil pour la première fois, nettoyez-le comme indiqué dans le paragraphe « NETTOYAGE ET ENTRETIEN ».

Contact avec les aliments

Seules les pièces ci-dessous sont prévues pour entrer en contact avec les aliments, dans les conditions indiquées :

Pièces prévues pour entrer en contact avec les aliments	Types d'aliments	Température maximale	Temps de contact maximal
Plaque	tous	240°C	60 min

- Ces pièces ne peuvent être utilisées qu'avec cet appareil. N'utilisez pas les pièces séparément pour d'autres applications.

UTILISATION

Placez le bac de collecte des liquides (9) dans le logement prévu à cet effet, sous le trou pour la collecte des liquides (2).

Étalez une légère couche de beurre ou d'huile sur la plaque de cuisson.

Branchez la fiche du cordon (10) à une prise secteur.

Placez le sélecteur de fonction (5) dans la position souhaitée, en fonction du type d'aliment à cuire et du niveau de cuisson que l'on préfère. Le voyant de la fonction sélectionnée s'allume.

Le temps de cuisson varie en fonction des aliments, de la température réglée et des goûts personnels.

NOTE : surveillez toujours l'appareil lorsqu'il est en fonction.

NOTE : les surfaces ont tendance à chauffer pendant l'emploi ; prêtez particulièrement attention à ne pas toucher la plaque de cuisson pour éviter les brûlures.

Après l'emploi, placez le sélecteur de fonction sur ●, débranchez l'appareil de la prise secteur et attendez qu'il refroidisse.

Nettoyez l'appareil comme décrit au paragraphe NETTOYAGE ET ENTRETIEN.

Débranchez la fiche de la prise avant de procéder à toute opération de nettoyage ou de maintenance.
Nettoyez l'appareil seulement quand il est froid.

Bac de collecte des liquides (9)

Retirez le bac de collecte des liquides (9) du corps principal (13).
Lavez le bac de collecte (9) avec de l'eau et un liquide-vaisselle. **NE LE LAVEZ JAMAIS AU LAVE-VAISSELLE.**

Supports (4)

Retirez les supports (4) du corps principal (13).
Il faut nettoyer les supports (4) avec un chiffon doux et légèrement humide.
Évitez d'utiliser de substances excessivement humides, de liquides ou de chiffons, car toute infiltration pourrait endommager irrémédiablement l'appareil.

NE PLONGEZ PAS LES SUPPORTS (4) ET LE CORDON (10) DANS DE L'EAU

Nettoyage du corps principal (13)

Retirez les résidus d'aliments de la plaque ainsi que le bac de collecte des liquides.
Retirez les supports (4) du corps principal (13).

NE PLONGEZ PAS LES SUPPORTS (4) ET LE CORDON (10) DANS DE L'EAU

Le corps principal (13) peut être lavé avec de l'eau et du liquide-vaisselle ; n'utilisez pas de paille de fer ou d'autres ustensiles abrasifs susceptibles d'endommager le revêtement anti-adhésif. **NE LE LAVEZ JAMAIS AU LAVE-VAISSELLE.**

Le corps principal (13) et la fiche du connecteur du corps principal (12) doivent être complètement secs avant de remonter les supports (4).

DISPOSITION

FR

EMBALLAGES

Afin de respecter l'environnement, les matériaux d'emballage doivent être éliminés correctement, conformément à la collecte sélective.

Vérifiez les réglementations locales.



MISE AU REBUT INFORMATION UTILISATEUR

« Mise en oeuvre de la directive 2012/19/UE sur les déchets d'équipements électriques et électroniques (DEEE) », relative à la réduction de l'utilisation de substances dangereuses dans les appareils électriques et électroniques, ainsi qu'à l'élimination des déchets.

Le symbole de la poubelle sur roulettes barrée sur l'appareil ou sur son emballage indique que le produit doit être éliminé séparément des autres déchets à la fin de sa durée de vie. L'utilisateur doit donc apporter l'appareil à jeter à des centres de collecte séparés appropriés pour les déchets électriques et électroniques.

Pour plus de détails, veuillez contacter l'autorité locale spéciale. Une collecte séparée appropriée de l'appareil pour un recyclage, un traitement ou une élimination respectueux de l'environnement permet d'éviter les dommages à l'environnement et à la santé humaine et encourage la réutilisation et/ou le recyclage des matériaux qui composent l'appareil.

L'élimination abusive du produit par l'utilisateur entraînera l'application d'amendes administratives conformément aux lois en vigueur.

GARANTIE

FR

Conditions

La garantie est valable 2 ans à partir de la date d'achat.

Cette garantie n'est valable que si correctement remplie et accompagnée par le ticket de caisse prouvant le jour de l'achat.

Pour garantie, on entend le remplacement ou la réparation des composants de l'appareil défectueux à l'origine pour vice de fabrication.

Il est toutefois garantie l'assistance (payée) pour les articles hors garantie.

La Maison de construction dégage toute responsabilité en cas de dommages à personnes, animaux et choses, à la suite de l'utilisation impropre de l'appareil et à la non-observation des règles indiquées dans le mode d'emploi.

Limitations

Tout droit de garantie et toute notre responsabilité sont dérogés en cas de:

- dommages provoqués par personnel non autorisé.
- emploi, conservation ou transport non adéquats.

Ils sont toutefois exclus de la garantie les pertes de performances esthétiques ou telles qui ne compromettent pas le fonctionnement de l'appareil.

Si malgré le soin dans la sélection des matériaux et les efforts dans la réalisation du produit que vous venez d'acheter, vous remarquez des défauts ou si vous avez besoin de renseignements, nous vous prions de bien vouloir contacter le revendeur de votre zone.

Achtung : lesen sie die in diesem heftchen stehenden anweisungen sorgfältig.

Sie geben ihnen nützliche hinweise hinsichtlich der sicherheit des gerätes, der anwendung und der instandhaltung. Wichtige hinweise bitte aufbewahren für späteres nachlesen.

- Dieses gerät kann sowohl von kindern ab 8 jahren als auch von körperlich, sensorisch oder geistig eingeschränkten personen bzw. Von personen ohne erfahrung oder ohne wissen genutzt werden, wenn sie von einer geschulten person beaufsichtigt werden oder wenn sie anweisungen zum sicheren einsatz des gerätes erhalten haben und wenn sie die entsprechenden gefahren verstanden haben. Kinder dürfen mit dem gerät nicht spielen. Reinigungs- und wartungsarbeiten dürfen nur von kindern durchgeführt werden, wenn diese älter als 8 jahre sind und während der arbeiten beaufsichtigt werden.

- Gerät und kabel müssen ausser reichweite für kinder unter 8 jahren platziert werden.

- Das gerät darf nicht mittels einer externen zeitschaltuhr oder einem separaten fernsteuersystem betrieben werden.

 Die oberflächen erhitzen sich während des gebrauchs.

- Für die Reinigung des Geräts, siehe Abschnitt REINIGUNG UND WARTUNG.

- Falls das Versorgungskabel beschädigt ist, dann darf dieses nur durch einen, vom Hersteller genehmigten, Kundendienst ausgetauscht werden, um jegliches Risiko vorzubeugen.

- Stellen Sie das Gerät während des Gebrauchs auf eine ebene und stabile Fläche. Den Raum um alle

anderen Oberflächen des Gerätes freihalten und keine Gegenstände übereinanderlegen. Stellen Sie das Gerät nicht auf ungeeignete, nicht hitzebeständige Oberflächen.

- Halten Sie das Kabel von Wärmequellen fern.
- Schalten Sie das Gerät nicht ein, wenn die Halterungen (4) nicht korrekt montiert sind.
- **ACHTUNG:** Entfernen Sie das Netzkabel (10) und die Halterungen (4), bevor Sie den Hauptkorpus (13) waschen. Der Hauptkorpus (13) und der Hauptkorpus-Anschlussstecker (12) müssen trocken sein, bevor Sie die Halterungen (4) wieder anbringen.
- **ACHTUNG:** Das Hauptgerät (13) darf nur mit den mitgelieferten Halterungen (4) betrieben werden. Wenn die Halterungen beschädigt sind, müssen sie durch Halterungen desselben Typs ersetzt werden, die bei einem vom Hersteller autorisierten Service-Center erhältlich sind.
- Das Gerät wurde eigens als Elektro-Grillplatte für den Gebrauch in häuslichen Umgebungen konzipiert, gemäß den Anweisungen in der Gebrauchsanleitung. Jegliche andere Verwendung wird als unsachgemäß betrachtet und birgt daher Gefahren.

Garantiebescheinigung, fiskalische Quittung und Bedienungsanleitung für jede spätere Konsultation bitte aufbewahren.

Nach Entfernen der Verpackung vergewissere man sich der Integrität des Gerätes und sollte man bei dieser Überprüfung sichtbare Beschädigungen feststellen, das Gerät nicht benutzen und sich direkt an qualifiziertes Fachpersonal wenden.

Keine Verpackungsteile in der Reichweite von Kindern aufbewahren, um die Gefahr der Erstickung zu vermeiden. Bevor man das Gerät an die Netzspannung anschließt, stelle man sicher daß die an der Steckdose liegende Spannung auch derjenigen des Typenschildes des Gerätes entspricht.

Die Sicherheit dieses Gerätes ist nur dann gewährleistet wenn das Gerät auch an eine leistungsfähige Erdungsanlage angeschlossen ist.

Sollten Stecker und Steckdose nicht kompatibel sein, so lasse man die Steckdose durch eine passende Steckdose ersetzen. Diese Arbeit ist von einem qualifizierten Fachmann durchzuführen. Keine Adapter oder Verlängerungsschnuren verwenden die nicht den Forderungen der gegenwärtig geltenden Sicherheitsnormen genügen oder die die Stromgrenzwerte überschreiten.

Trennen Sie das Gerät vom Stromnetz, wenn es nicht verwendet wird.

Am Netzkabel oder am Gerät selbst nicht ziehen um Stecker aus der Steckdose herauszuziehen.

Der Gebrauch irgendeines Elektrogerätes erfordert immer die Beachtung einiger grundlegenden Regeln und zwar insbesondere:

- Man darf niemals das Gerät mit nassen oder feuchten Händen berühren.
- Das Gerät niemals barfuß benutzen.
- Das Gerät nicht den Witterungseinflüssen ausgesetzt lassen (Regen, Sonnenstrahlung).
- Gerät nicht Schlag-oder Stoßbeanspruchungen aussetzen.

Es ist zu empfehlen, das Netzkabel für seine ganze Länge abzuwickeln um somit eventuelle Überhitzungen zu

vermeiden.

Sollte man sich dafür entscheiden diesen Gerätetyp nicht mehr zu benutzen, so ist es angebracht das Gerät unbenutzbar zu machen durch Abschneiden des Netzkabels, natürlich nach dessen Abtrennung von der Steckdose.

Bei Erscheinen einer Störung bzw. einem nicht einwandfreien Betrieb des Gerätes hat man sofort den Stecker zu ziehen, keinerlei Eingriff am Gerät vorzunehmen und sich an eine zugelassene Service-Werkstatt zu wenden. Das Gerät wurde für die Verwendung in häuslicher Umgebung entworfen und gebaut, gemäß den Angaben in der Anleitung; deshalb gilt jede andere Verwendung als unsachgemäß und daher gefährlich.

Aus Sicherheitsgründen darf das Gerät nicht geöffnet werden.

Während des Gebrauches ist das Gerät auf einer ebenen Fläche zu halten.

Zur Vermeidung von unbeabsichtigten Berührungen mit heißen Teilen seitens Kindern sollte das Gerät auf Grundplatten gesetzt werden deren Abstand vom Boden mindestens 85 cm betragen muß.

Den Raum um alle anderen Oberflächen des Gerätes freihalten und keine Gegenstände übereinanderlegen.

Halten Sie das Kabel von Wärmequellen fern.

Stellen Sie das Gerät nicht auf oder unter andere Backöfen, Mikrowellenöfen oder in die Nähe von Gasherden. Das Gerät nicht bewegen, wenn es in Betrieb ist, wenn es heiß ist und wenn es an die Stromversorgung angeschlossen ist.

Technische Informationen

DE

Siehe Abbildung auf Seite 2

- | | |
|-------------------------------|----------------------------------|
| 1. Platte | 6. Betriebsleuchten |
| 2. Flüssigkeitsauffangöffnung | 7. Halterungs-Anschlussstecker |
| 3. Griffe | 8. Halterungs-Anschlussbuchse |
| 4. Halterungen | 9. Flüssigkeitsauffangschale |
| 5. Funktionsschalter: | 10. Kabel |
| ● Gerät ausgeschaltet | 11. Kabelstecker |
| 🔥 Minimale Leistung | 12. Hauptkorpus-Anschlussstecker |
| 🔥 Maximale Leistung | 13. Hauptkorpus |

Technischen Daten auf dem Gerät gelehrt.

Gebrauchsanweisung

DE

Montage

Montieren Sie die Halterungen (4) auf dem Hauptkorpus (13), wie in Abbildung B auf Seite 2 gezeigt. Die Halterung mit der Anschlussbuchse (8) muss auf den Anschlussstecker des Hauptkorpus (12) montiert werden. Setzen Sie die Schale (9) ein. Stecken Sie den Kabelstecker (11) in die Halterungs-Anschlussbuchse (7).

Anleitung für die erste Verwendung

Bevor man das Gerät zum ersten Mal verwendet, sind alle Verpackungselemente zu entfernen und das Gerät leer für ungefähr 5 Minuten bei maximaler Temperatur in gut belüftetem Raum in Betrieb zu setzen, um Gerüche und Rauchgase aufgrund eventueller Verarbeitungsrückstände an den Innenteilen des Geräts zu beseitigen.

Ziehen Sie den Stecker aus der Steckdose und lassen Sie das Gerät abkühlen.

Hinweis: bei der ersten Verwendung dieses Geräts kann es zu Rauchentwicklung kommen. Dies ist aufgrund der ersten Erwärmung der inneren Bauteile normal.

Bevor man das Gerät zum ersten Mal verwendet, ist es wie im Absatz "REINIGUNG UND WARTUNG" angegeben zu reinigen.

Kontakt mit Lebensmitteln

Nur diese Teile sind für den Kontakt mit Lebensmitteln zu den angegebenen Bedingungen vorgesehen:

Für den Kontakt mit Lebensmitteln vorgesehene Teile	Arten von Lebensmitteln	Maximale Temperatur	Maximale Kontaktzeit
Platte	Platten	240°C	60 min

- Diese Teile können nur mit diesem Gerät verwendet werden. Verwenden Sie die Teile in anderer Form nicht für andere Geräte.

VERWENDUNG

Positionieren Sie die Flüssigkeitsauffangschale (9) an ihrem Platz, unter der Flüssigkeitsauffangöffnung (2).

Bestreichen Sie die Grillplatte leicht mit etwas Butter oder Speiseöl.

Schließen Sie den Kabelstecker (10) an die Steckdose an.

Stellen Sie den Funktionsschalter (5) auf die gewünschte Position, je nach Art der Lebensmittel und der bevorzugten Garstufe. Die Kontrollleuchte der gewählten Funktion leuchtet auf.

Die Garzeit variiert je nach Speisen, eingestellter Temperatur und persönlichem Geschmack.

HINWEIS: Überwachen Sie das Gerät stets während des Betriebs.

HINWEIS: Die Oberflächen können während des Gebrauchs heiß werden. Achten Sie besonders darauf, die Grillplatte nicht zu berühren, um Verbrennungen zu vermeiden.

Stellen Sie nach dem Gebrauch den Funktionsschalter auf ●, ziehen Sie den Netzstecker aus der Steckdose und warten Sie, bis das Gerät abgekühlt ist.

Reinigen Sie das Gerät wie im Abschnitt REINIGUNG UND WARTUNG angegeben.

Reinigung und wartung

DE

Vor jeder Reinigung und Wartung den Stecker aus der Steckdose ziehen.

Reinigen Sie das Gerät nur, wenn es kalt ist.

Flüssigkeitsauffangschale (9)

Nehmen Sie die Flüssigkeitsauffangschale (9) aus dem Hauptkorpus (13).

Waschen Sie die Schale (9) mit Wasser und einem Handgeschirrspülmittel. NICHT IM GESCHIRRSPÜLER REINIGEN.

Halterungen (4)

Entfernen Sie die Halterungen (4) vom Hauptkorpus (13).

Die Halterungen (4) müssen mit einem weichen, leicht feuchten Tuch gereinigt werden.

Keine übermäßig nassen Substanzen, Flüssigkeiten oder Tücher verwenden, da Wasser, das in das Gerät eindringt, dieses irreparabel beschädigen kann.

DIE HALTERUNGEN (4) UND DAS KABEL (10) NICHT IN WASSER EINTAUCHEN

Reinigung des Hauptkorpus (13)

Entfernen Sie Lebensmittelreste von der Platte und nehmen Sie die Auffangschale heraus.

Entfernen Sie die Halterungen (4) vom Hauptkorpus (13).

DIE HALTERUNGEN (4) UND DAS KABEL (10) NICHT IN WASSER EINTAUCHEN

Der Hauptkorpus (13) kann mit Wasser und einem Handgeschirrspülmittel gereinigt werden. Verwenden Sie keine Scheuerschwämme oder andere Scheuermittel, die die Antihafbeschichtung beschädigen könnten. NICHT IM GESCHIRRSPÜLER REINIGEN.

Der Hauptkorpus (13) und der Hauptkorpus-Anschlussstecker (12) müssen komplett trocken sein, bevor Sie die Halterungen (4) wieder anbringen.

ENTSORGUN

DE

VERPACKUNG

Um die Umwelt zu schonen, muss das Verpackungsmaterial ordnungsgemäß in einer getrennten Sammlung entsorgt werden.

Prüfen Sie die örtlichen Vorschriften.



ENTSORGUNG INFORMATION FÜR DEN BENUTZER

“Umsetzung der Richtlinie 2012/19/EU über Elektro- und Elektronik-Altgeräte (WEEE)” zur Verringerung der Verwendung gefährlicher Stoffe in Elektro- und Elektronikgeräten sowie zur Abfallentsorgung.

Das Symbol der durchgestrichenen Mülltonne auf dem Gerät oder seiner Verpackung weist darauf hin, dass das Produkt am Ende seiner Lebensdauer getrennt von anderen Abfällen entsorgt werden muss. Der Benutzer muss daher die ausgemusterten Geräte zu geeigneten getrennten Sammelstellen für Elektro- und Elektronikabfälle bringen. Für weitere Einzelheiten wenden Sie sich bitte an die zuständige lokale Behörde. Eine geeignete getrennte Sammlung der Geräte für das spätere Recycling, die Verarbeitung oder die umweltfreundliche Entsorgung trägt dazu bei, Schäden an der Umwelt und der menschlichen Gesundheit zu vermeiden, und fördert die Wiederverwendung und/oder das Recycling der Materialien, aus denen die Geräte bestehen. Eine widerrechtliche Entsorgung des Produkts durch den Benutzer hat die Anwendung von Verwaltungsstrafen gemäß den geltenden Gesetzen zur Folge.

Garantiebedingungen:

Die Garantie dauert 24 Monate vom Einkaufsdatum.

Dieser Garantieschein hat nur Gültigkeit, wenn er ordnungsgemäß ausgefüllt und zusammen mit dem Kassenzettel vorgelegt wird.

Die Garantie umfaßt den Ersatz oder die Reparatur aller Komponenten des Gerätes im Falle von Herstellungsfehlern.

Das Gerät wird ausschließlich nur von einem unserer autorisierten Kundendienststellen zurückgenommen.

Außerdem garantieren wir für fachgerechte Dienstleistung (gegen Bezahlung) auch außerhalb der Garantiezeit.

Die Herstellungsfirma lehnt jede Verantwortung hinsichtlich Schäden an Personen, Tieren oder Gegenständen ab, die durch unsachgemäße Benutzung des Geräts oder Nichtbefolgen der beiliegenden Bedienungsanleitung entstehen.

Einschränkungen:

Der Garantieanspruch bzw. unsere Verantwortlichkeit erlischt, wenn das Gerät:

- von nicht autorisierten Personen demontiert wurde;
- in unsachgemäßer oder unnormaler Weise zum Einsatz kam, aufbewahrt oder transportiert wurde.

Weiterhin sind von der Garantie alle äußeren Abnutzungserscheinungen am Gerät, die die Funktion des Gerätes nicht beeinträchtigen, ausgeschlossen.

Sollten, trotz der Sorgfalt bei der Auswahl der Materialien und trotz der Bemühungen bei der Realisierung des Produktes, das Sie erst gerade erworben haben, Defekte gefunden werden oder sollten Sie irgendwelche Informationen benötigen, so empfehlen wir Ihnen, sich an den für Ihr Gebiet zuständigen Fachhändler zu wenden.

Atencion : leer atentamente las advertencias contenidas en el presente folleto, ya que contienen importantes indicaciones acerca de la seguridad de instalación, uso y mantenimiento.

Instrucciones importantes que hay que conservar para sucesivas consultas.

- Este aparato puede ser utilizado por niños de 8 años en adelante y por personas con las capacidades físicas, sensoriales o mentales disminuidas o con falta de experiencia o conocimiento siempre y cuando se haya asegurado su adecuada vigilancia o hayan recibido instrucciones acerca del uso seguro del aparato y hayan comprendido los correspondientes peligros. Los niños no deben jugar con el aparato. Las operaciones de limpieza y mantenimiento no deben ser efectuadas por niños a menos que no tengan más de 8 años y estén vigilados.

- Mantener el aparato y su cable fuera del alcance de los niños menores de 8 años.

- El aparato no debe ser puesto en funcionamiento mediante un temporizador externo o con un sistema de mando a distancia separado.



Las superficies pueden calentarse durante el uso.

- Para la limpieza del aparato, hacer referencia al párrafo LIMPIEZA Y MANTENIMIENTO.

- Si el cable de alimentación se dañara, debe ser sustituido solamente en los centros de asistencia autorizados por el fabricante, de modo de prevenir todo riesgo.

- Durante el uso, mantener el aparato sobre una superficie plana y estable. Dejar libre el espacio alrededor de las demás superficies del aparato y no

colocar objetos encima. No apoyar el aparato sobre superficies inadecuadas y no resistentes al calor.

- Mantener el cable alejado de fuentes de calor.
- No enchufar el aparato si los soportes (4) no están montados correctamente.

- **ATENCIÓN:** retirar el cable de alimentación (10) y los soportes (4) antes de lavar el cuerpo principal (13). El cuerpo principal (13) y el enchufe del conector del cuerpo principal (12) deben estar secos antes de volver a montar los soportes (4).

- **ADVERTENCIA:** La unidad principal (13) solo puede funcionar con los soportes (4) suministrados; si los soportes estuvieran dañados, deberán sustituirse por el mismo tipo de soportes disponibles en un centro de servicio autorizado por el fabricante.

- El aparato ha sido construido y concebido para funcionar en ambientes domésticos como plancha eléctrica para alimentos según lo indicado en las instrucciones; cualquier otro uso debe considerarse inadecuado y, por lo tanto, peligroso.

Conservar la garantía, el recibo y el presente folleto de instrucciones para sucesivas consultas.

Después de haber sacado el embalaje asegurarse de la integridad del aparato y en caso de visibles daños no utilizarlo y contactar con el establecimiento distribuidor.

No dejar piezas del embalaje al alcance de los niños para evitar el peligro de asfixia.

Antes de conectar el aparato asegurarse de que la tensión presente en la toma de corriente corresponda a la indicada en las características nominales.

La seguridad eléctrica de este aparato se garantiza solamente cuando está conectado con una eficaz puesta a tierra.

En el caso de que la toma y el enchufe no sean compatibles, hacer reemplazar la toma por personal calificado con una del tipo adecuado.

No utilizar adaptadores o extensiones que no correspondan a las vigentes normativas de seguridad o que superen los límites de carga de la corriente.

Se aconseja desenrollar completamente el cable de alimentación en toda su longitud evitando de este modo eventuales recalentamientos.

Desconectar el aparato de la red de alimentación cuando no se utilice.

No tirar el cable de alimentación o el mismo aparato para desconectar el enchufe de la toma de corriente.

El uso de cualquier aparato eléctrico requiere el respeto de algunas reglas fundamentales, en particular:

- No tocar el aparato con las manos mojadas o húmedas.

- No dejar el aparato expuesto a la acción de agentes atmosféricos (lluvia, sol).

- No someterlo a choques.

En caso de que se produjera un desperfecto o un funcionamiento anómalo del aparato desconectar inmediatamente el enchufe, no abrir el aparato y contactar con el establecimiento distribuidor.

En caso de que no se desee utilizar más este tipo de aparato, es necesario inactivarlo cortando el cable de alimentación naturalmente después de haber desconectado la toma de corriente.

El aparato se ha fabricado y concebido para funcionar en ambientes domésticos de acuerdo con lo indicado en las instrucciones, así pues, cualquier otro uso debe considerarse impropio y, por tanto, peligroso.

Por motivos de seguridad, no es posible abrir el aparato.

Durante el uso colocar el aparato en una superficie plana.

Para evitar que los niños toquen accidentalmente partes calientes, utilice el aparato en superficies que son por

lo menos 85 cm altos.

Dejar libre el espacio alrededor de las demás superficies del aparato y no sobreponer objetos.

Mantener el cable lejos de fuentes de calor.

No ubicar el aparato encima o debajo de otros hornos convencionales, microondas o cerca de quemadores a gas.

No movilizar el aparato cuando funciona, cuando está caliente y cuando está conectado a la alimentación.

Características técnicas

ES

Véase figura en la página 2

- | | |
|--|---|
| 1. Plancha | 6. Indicador de funcionamiento |
| 2. Orificio para la recogida de líquidos | 7. Enchufe del conector del soporte |
| 3. Asas | 8. Toma del conector del soporte |
| 4. Soportes | 9. Bandeja para la recogida de líquidos |
| 5. Selector de función: | 10. Cable |
| ● Aparato apagado | 11. Conector del cable |
| 🔥 Potencia mínima | 12. Enchufe del conector del cuerpo principal |
| 🔥 Potencia máxima | 13. Cuerpo principal |

Datos de placa sobre el aparato.

Istrucciones de uso

ES

Montaje

Montar los soportes (4) en el cuerpo principal (13) como se muestra en la figura B de la pág. 2. El soporte con la toma del conector (8) debe montarse en el enchufe del conector del cuerpo principal (12).

Introducir la bandeja (9). Introducir el conector del cable (11) en la toma del conector del soporte (7).

Indicaciones para el primer uso

Antes de utilizar el aparato por primera vez, desembalar todos los elementos y poner en funcionamiento el aparato vacío unos 5 minutos a la máxima temperatura en un lugar bien ventilado para eliminar los posibles olores y humos provenientes de los residuos de fabricación de las piezas internas del aparato.

Desconectar el enchufe de la toma de corriente y dejar que el aparato se enfríe.

Nota: cuando se utiliza esta unidad por primera vez, puede que note humo. Esto es normal debido al calentamiento inicial de los componentes internos.

Antes de utilizar el aparato por primera vez, limpiarlo como se indica en la sección "LIMPIEZA Y MANTENIMIENTO".

Contacto con alimentos

Solo estas partes están previstas para el contacto con alimentos, en las condiciones indicadas:

Partes previstas para el contacto con alimentos	Tipos de alimentos	Temperatura máxima	Tiempo máximo de contacto
Plancha	todos	240°C	60 min

- Estas partes pueden ser utilizadas solo con este aparato. No utilizar las partes de forma diferentes para otras aplicaciones.

USO

Colocar la bandeja recogelíquidos (9) en su lugar, bajo el orificio para la recogida de líquidos (2).

Untar ligeramente la plancha de cocción con un poco de mantequilla o aceite para cocinar.

Conectar el enchufe del cable (10) a la toma de corriente.

Regular el selector de función (5) en la posición deseada según el tipo de alimento y el nivel de cocción preferido. El indicador de la función seleccionada se encenderá.

El tiempo de cocción varía en función de los alimentos, de la temperatura programada y de los gustos personales.

NOTA: vigilar siempre el aparato cuando esté funcionando.

NOTA: las superficies son propensas a calentarse durante el uso; prestar especial atención a no tocar la plancha de cocción para evitar quemaduras.

Después de su uso, colocar el selector de función en ●, desconectar el aparato de la toma de corriente y esperar a que se enfríe.

Limpiar el aparato como se indica en el párrafo LIMPIEZA Y MANTENIMIENTO.

Desconectar el enchufe de la toma de corriente antes de efectuar cualquier operación de limpieza y mantenimiento.

Limpiar el aparato solo cuando esté frío.

Bandeja recogelíquidos (9)

Retirar la bandeja recogelíquidos (9) del cuerpo principal (13).

Lavar la bandeja (9) con agua y un detergente de lavado a mano. **NO LAVAR EN LAVAVAJILLAS.**

Soportes (4)

Retirar los soportes (4) del cuerpo principal (13).

La limpieza de los soportes (4) debe realizarse con un paño suave y ligeramente húmedo.

No utilizar sustancias, líquidos o paños excesivamente mojados, ya que las posibles filtraciones podrían dañar el aparato irremediablemente.

NO SUMERGIR LOS SOPORTES (4) NI EL CABLE (10) EN EL AGUA

Limpieza del cuerpo principal (13)

Retirar los residuos de alimentos de la placa y retirar la bandeja recogelíquidos.

Retirar los soportes (4) del cuerpo principal (13).

NO SUMERGIR LOS SOPORTES (4) NI EL CABLE (10) EN EL AGUA

El cuerpo principal (13) se puede lavar con agua y un detergente de lavado a mano; no usar estropajos u otros medios abrasivos que puedan dañar el revestimiento antiadherente. **NO LAVAR EN LAVAVAJILLAS.**

El cuerpo principal (13) y el conector del cuerpo principal (12) deben estar completamente secos antes de volver a montar los soportes (4).

ELIMINACIÓN

EMBALAJE

Con el fin de respetar el medio ambiente, el material de embalaje debe ser eliminado correctamente de acuerdo con la recogida selectiva.

Compruebe la normativa local.



INFORMACIÓN A LOS USUARIOS

“Aplicación de la Directiva 2012/19/EU sobre Residuos de Aparatos Eléctricos y Electrónicos (RAEE)”, concerniente al uso reducido de sustancias peligrosas en equipos eléctricos y electrónicos, así como a la eliminación de residuos”.

El símbolo del contenedor marcado con una X señalado en el equipo o en la confección indica que el producto al final de su vida útil debe ser recogido separadamente de los otros desechos. El usuario por lo tanto tendrá que entregar el equipo que llegó al final de su vida a los centros comunales de recogida diferenciada de desechos eléctricos y electrónicos idóneos. Para más detalles, por favor contactar a la autoridad local correspondiente. La adecuada recogida diferenciada para el envío sucesivo del equipo al reciclaje, al tratamiento y a la eliminación ambientalmente compatible contribuye a evitar posibles efectos negativos en el ambiente y en la salud y favorece el reutilizo y/o reciclado de los materiales que componen el equipo.

La eliminación abusiva del producto por parte del usuario dará lugar a la aplicación de multas administrativas de conformidad con las leyes en vigor.

GARANTÍA

Condiciones

La garantía tiene 24 meses de validez a partir de la fecha de compra.

La presente garantía es válida sólo si correctamente rellena y acompañada por el recibo donde consta la fecha de compra. En caso de anomalía el aparato deberá ser entregado al servicio oficial, junto con este certificado de garantía.

La garantía comprende la sustitución o reparación de las piezas que componen el electrodoméstico que resultan dañadas por defectos de fabricación.

Igualmente, se proporciona asistencia a cargo del cliente a productos no cubiertos por garantía.

El Fabricante declina toda responsabilidad por eventuales daños a personas, animales o cosas, derivado de un uso no apropiado del aparato y del incumplimiento de las advertencias indicadas en el correspondiente folleto de instrucciones.

Límites

Todo derecho de garantía y responsabilidad por parte nuestra caduca si el aparato ha sido:

- abierto por personal no autorizado;
- empleado, conservado, transportado de manera inadecuada o anómala.

Se excluye de la garantía todo defecto estético o aquellos que no comprometen la eficiencia de su funcionamiento. Si a pesar del cuidado en la elección de los materiales y el empeño en la fabricación del producto que Ud. apenas ha comprado se verificaran desperfectos o si Ud. precisara más información al respecto, le aconsejamos contactar al revendedor de zona.

Atenção: leia atentamente as advertências contidas neste manual, pois elas fornecem importantes indicações com relação à segurança na instalação, na utilização e na manutenção.

Instruções importantes a serem conservadas para consultas futuras.

- Este aparelho pode ser utilizado por crianças com idade igual ou superior a 8 anos e por pessoas com capacidades físicas, sensoriais ou mentais reduzidas ou com falta de experiência ou conhecimento, se tiverem recebido supervisão adequada ou se tiverem sido instruídas sobre a utilização segura do aparelho e tiverem compreendido os perigos envolvidos. As crianças não devem brincar com o aparelho. A limpeza e manutenção não devem ser realizadas por crianças, a menos que tenham mais de 8 anos de idade e sejam supervisionadas.

- Mantenha o aparelho e o cabo fora do alcance de crianças com menos de 8 anos de idade.

- O aparelho não deve ser operado por meio de um temporizador externo ou com um sistema de controle remoto separado.

 As superfícies estão sujeitas a ficar quentes durante o uso.

- Para limpar o aparelho, consulte o parágrafo LIMPEZA E MANUTENÇÃO.

- Se o cabo de alimentação estiver danificado, deve ser substituído apenas nos centros de assistência autorizados pelo fabricante para evitar qualquer risco.

- Quando em uso, mantenha o aparelho sobre uma superfície plana e estável. Deixe espaço livre em torno de todas as outras superfícies do aparelho e não sobreponha objetos. Não coloque o aparelho sobre

superfícies inadequadas e não resistentes ao calor.

- Mantenha o cabo afastado de fontes de calor.

- Não ligue o aparelho à eletricidade se os suportes (4) não estiverem montados corretamente.

- **ATENÇÃO:** Remova o cabo de alimentação (10) e os suportes (4) antes de lavar o corpo principal (13). O corpo principal (13) e a ficha do conector do corpo principal (12) devem estar secos antes de remontar os suportes (4).

- **ATENÇÃO:** a unidade principal (13) só funciona com os suportes (4) fornecidos; se os suportes estiverem danificados, devem ser substituídos por suportes do mesmo tipo disponíveis junto de um centro de assistência autorizado pelo fabricante.

- O aparelho foi fabricado e concebido para funcionar, em ambientes domésticos, como placa elétrica de alimentos, conforme indicado nas instruções; qualquer outra utilização será considerada inadequada e, portanto, perigosa.

Conserve a garantia, a nota fiscal e o manual de instruções para eventuais consultas futuras.

Após retirar a embalagem, assegure-se da integridade do aparelho; no caso de danos visíveis, não o utilize e consulte um profissional qualificado.

Não deixar partes da embalagem ao alcance das crianças para evitar o perigo de asfixia.

Antes de conectar o aparelho, assegure-se de que a tensão presente na tomada corresponde à indicada nos dados da placa de identificação.

A segurança elétrica deste aparelho só é garantida quando está ligado a um sistema de ligação à terra eficaz.

Caso a ficha e a tomada não sejam compatíveis, peça que um profissional qualificado substitua a tomada.

Não utilize adaptadores ou extensões que não respondam às normativas de segurança em vigor ou que superem os valores do limite de capacidade da corrente.

Desligue o aparelho da rede elétrica quando não estiver a ser utilizado e certifique-se de que está desligado.

Não puxe o cabo de alimentação ou o próprio aparelho para retirar a ficha da tomada de corrente.

O uso de qualquer aparelho elétrico implica a observância de algumas regras fundamentais, em particular:

- Não tocar o aparelho com as mãos molhadas ou húmidas.

- Não utilize o aparelho quando estiver descalço.

- Não deixe o aparelho exposto a agentes atmosféricos (chuva, sol).

- Não submetê-lo a impactos.

Em caso de avaria ou funcionamento anormal do aparelho, desligue a ficha imediatamente, não o manipule e contacte um centro de assistência autorizado.

Caso se decida não utilizar mais este tipo de aparelho, convém torná-lo inoperante, cortando o cabo de alimentação, evidentemente após desconectá-lo da tomada de corrente.

O aparelho foi fabricado e projetado para operar em ambientes domésticos, conforme indicado nas instruções; portanto, qualquer outro uso deve ser considerado impróprio e, portanto, perigoso.

Não utilize o aparelho ao ar livre.

Por motivos de segurança, o aparelho não pode ser desmontado.

Quando em uso, mantenha o aparelho sobre uma superfície plana e estável.

Não coloque o aparelho em superfícies inadequadas e resistentes ao calor.

Para evitar o contacto accidental de crianças com partes quentes, utilize o aparelho em superfícies de apoio com pelo menos 85 cm de altura em relação ao solo.

Deixe espaço livre em torno de todas as outras superfícies do aparelho e não sobreponha objetos.

Mantenha o cabo afastado de fontes de calor.

Não coloque o aparelho sobre ou sob outros fornos, microondas ou perto de queimadores a gás.

Não mova o aparelho quando estiver a funcionar, quando estiver quente e quando estiver ligado à fonte de alimentação.

Informações técnicas

PT

Veja a figura na página 2

1. Placa
2. Furo para a recolha dos líquidos
3. Pegas
4. Suportes
5. Seletor de função:
 - Aparelho desligado
 - 🔥 Potência mínima
 - 🔥🔥 Potência máxima
6. Luzes-piloto de funcionamento
7. Ficha do conector do suporte
8. Tomada do conector do suporte
9. Bandeja para a recolha dos líquidos
10. Cabo
11. Conector do cabo
12. Ficha do conector do corpo principal
13. Corpo principal

Dados técnicos: ver etiqueta no aparelho

Instruções de uso

PT

Montagem

Monte os suportes (4) no corpo principal (13) conforme indicado na figura B na pág. 2. O suporte com a tomada do conector (8) deve ser montado na ficha do conector do corpo principal (12).

Insira a bandeja (9). Insira o conector do cabo (11) na tomada do conector do suporte (7).

Indicações para a primeira utilização

Antes de usar o aparelho pela primeira vez, remova todos os elementos da embalagem e faça funcionar o aparelho em vazio durante cerca de 5 minutos à temperatura máxima num local bem ventilado, para eliminar odores e vapores devido a quaisquer resíduos de processamento nas partes internas do aparelho.

Desligue a ficha da tomada e deixe o aparelho arrefecer.

Nota: ao utilizar este aparelho pela primeira vez, poderá notar fumo. Isto é normal devido ao aquecimento inicial dos componentes internos.

Antes de utilizar o aparelho pela primeira vez, limpe-o conforme indicado no parágrafo “LIMPEZA E MANUTENÇÃO”.

Contacto com alimentos

Somente estas peças são destinadas ao contacto com alimentos, nas condições indicadas:

Peças fornecidas para contacto com alimentos	Tipos de alimentos	Temperatura máxima	Tempo máximo de contacto
Placa	todos	240°C	60 min

- Estas peças só podem ser usadas com este aparelho. Não use as peças separadamente para outras aplicações.

UTILIZAÇÃO

Coloque a bandeja de recuperação de líquido (9) na respetiva base, sob o furo de recolha dos líquidos (2).

Unte levemente a placa de cozinha com um pouco de manteiga ou óleo de cozinha.

Ligue a ficha do cabo (10) à tomada de corrente.

Ajuste o seletor de função (5) para a posição desejada dependendo do tipo de alimento e do nível de cozedura preferido. A luz-piloto da função selecionada acende-se.

O tempo de cozimento varia de acordo com os alimentos, a temperatura definida e os gostos pessoais.

NOTA: supervisione sempre o aparelho quando este estiver a funcionar.

NOTA: as superfícies estão sujeitas a ficar quentes durante a utilização; preste particular atenção para não tocar na placa de cozinha para evitar queimaduras.

Após a utilização, coloque o seletor de função em ●, desligue o aparelho da tomada de corrente e aguarde que arrefeça.

Limpe o aparelho conforme indicado no parágrafo MANUTENÇÃO.

Limpeza e manutenção

PT

Desconecte a ficha da tomada de corrente antes de realizar qualquer operação de limpeza e manutenção.

Limpe o aparelho somente quando ele estiver frio.

Bandeja para a recolha dos líquidos (9)

Remova a bandeja de recuperação dos líquidos (9) do corpo principal (13).

Lave a bandeja (9) com água e detergente para lavar a louça à mão. **NÃO LAVE NA MÁQUINA DE LAVAR LOUÇA.**

Suportes (4)

Remova os suportes (4) do corpo principal (13).

A limpeza dos suportes (4) deve ser efetuada com um pano macio e levemente húmido.

Não utilize substâncias, líquidos ou panos excessivamente molhados, pois eventuais infiltrações podem danificar irreparavelmente o aparelho.

NÃO MERGULHE OS SUPORTES (4) E O CABO (10) NA ÁGUA

Limpeza do corpo principal (13)

Remova os resíduos alimentares da placa e retire a bandeja de recuperação de líquidos.

Remova os suportes (4) do corpo principal (13).

NÃO MERGULHE OS SUPORTES (4) E O CABO (10) NA ÁGUA

O corpo principal (13) pode ser lavado com água e detergente para lavar a louça à mão; não utilize esfregões ou outros meios abrasivos que possam danificar o revestimento antiaderente. **NÃO LAVE NA MÁQUINA DE LAVAR LOUÇA.**

O corpo principal (13) e a ficha do conector do corpo principal (12) devem estar completamente secos antes de remontar os suportes (4).

ELIMINAÇÃO

PT

EMBALAGEM

Para respeitar o meio ambiente, o material de embalagem deve ser descartado corretamente, respeitando a recolha diferenciada.

Verifique as regras da sua cidade.



Informação aos utilizadores: “Implementação da Diretiva 2012/19/UE sobre resíduos de equipamentos elétricos e eletrónicos (REEE)” O símbolo do caixote do lixo riscado mostrado no equipamento ou na sua embalagem indica que o produto no final da sua vida útil deve ser recolhido separadamente dos outros resíduos. O utilizador deverá, portanto, entregar o equipamento no final da sua vida útil nos centros apropriados para a recolha seletiva de resíduos eletrotécnicos e eletrónicos.

Para obter mais detalhes, entre em contato com a autoridade local apropriada.

A recolha seletiva adequada ao envio subsequente do equipamento descartado para a reciclagem, tratamento e eliminação ambientalmente compatíveis contribui para evitar possíveis efeitos negativos ao meio ambiente e à saúde e promove a reutilização e / ou reciclagem dos materiais de que o equipamento é composto.

GARANTIA

PT

Condições

A garantia tem validade de 24 meses a partir da data de compra.

Esta garantia só é válida se estiver corretamente compilada e acompanhada da fatura que comprove a data da compra.

O aparelho deve ser entregue exclusivamente junto de um Centro de Assistência nosso autorizado.

Por garantia entende-se a substituição ou a reparação dos componentes do aparelho que estejam defeituosos de origem devido a vícios de fabrico.

No entanto, também é garantida a assistência (mediante pagamento) para produtos fora da garantia.

O consumidor é o titular dos direitos aplicáveis pela legislação nacional que regula a venda de bens de consumo; esta garantia não prejudica tais direitos.

A casa fabricante declina qualquer responsabilidade por eventuais danos a pessoas, animais ou coisas resultantes da utilização imprópria do aparelho e da inobservância das prescrições indicadas no manual de instruções apropriado.

Limitações

Todo o direito à garantia e todas as nossas responsabilidades expiram se o dispositivo tiver sido:

- Adulterado por parte de pessoal não autorizado.

- Utilizado, guardado ou transportado de modo impróprio.

Em qualquer caso, estão excluídos da garantia as perdas do desempenho estético ou as que não comprometam a substância das funções.

Se, apesar do cuidado na seleção dos materiais e do empenho na realização do produto que acabou de adquirir, encontrar algum defeito ou se precisar de informações, recomendamos que telefone ao revendedor local.



Ardes

POLY POOL S.p.A. Via Sottocorna, 21/B
24020 Parre (Bergamo) - Italy
Tel. 0354104000 r.a. - Fax 035702716
<http://www.ardes.it> - e-mail: ardes@polypool.it

MADE IN CHINA